

Duo-i *plus*

High Performance Tabletop Music System

Serious sound for your iPhone/iPod

Español

Sistema de audio de mesa
de alto rendimiento

*Sonido de calidad con
conectividad para iPhone/iPod*

Français

Système de musique de table à
haute performance

*Son de qualité et connectivité
iPhone/iPod*

Italiano

Impianto musicale da tavolo
ad alte prestazioni

*Audio di qualità con collegamento
per iPhone/iPod*

Svenska

Högpresterande musiksystem

*Riktigt ljud med dockningsstation
för iPhone/iPod*

Deutsch

Hochleistungsfähiges Kompakt-
Musiksystem

*Hervorragende Klangqualität mit
iPhone/iPod-Dockstation*



DIRECTIVES DE SÉCURITÉ IMPORTANTES



Ce symbole figurant sur l'appareil indique des risques associés à des tensions dangereuses.



Ce symbole figurant sur l'appareil invite l'utilisateur à lire tous les messages de sécurité contenus dans ce manuel.



Ce symbole figurant sur l'appareil indique une double isolation.



Avertissement! Pour réduire le risque d'incendie et d'électrocution, n'exposez pas ce produit à la pluie ni à l'humidité.



Ce symbole placé sur l'appareil indique que celui-ci doit être recyclé séparément dans un centre de collecte d'appareils électroniques et non pas être éliminé dans les ordures ménagères.

1. Lire les instructions suivantes.
2. Conserver ces instructions.
3. Respecter tous les avertissements.
4. Suivre toutes les directives.
5. Ne pas utiliser cet équipement près d'un point d'eau.
6. Nettoyer uniquement avec un chiffon sec.
7. Ne pas bloquer les orifices d'aération. Procéder à l'installation conformément aux instructions du fabricant.
8. Ne pas installer près d'une source de chaleur, telle que des radiateurs, des registres de chaleur, des fours ou d'autres appareils (y compris des amplificateurs) qui dégagent de la chaleur.
9. Ne pas neutraliser la sécurité de la prise de terre ou de la fiche polarisée. Une prise polarisée comporte deux lames dont l'une est plus large. Une prise avec mise à la terre comporte deux lames et une broche pour la mise à la terre. La lame la plus large ou la troisième broche sont fournies pour la sécurité de l'opérateur. Si la prise fournie ne peut pas être branchée sur votre prise de courant, consultez un électricien afin qu'il remplace cette prise défectueuse.
10. Éviter de piétiner ou de coincer le cordon d'alimentation, particulièrement au niveau de la fiche, des prises multiples et aux points de sortie de l'appareil.
11. N'utiliser que des périphériques et des accessoires spécifiés par le fabricant.
12. Débrancher l'appareil en cas d'orage ou lorsqu'il n'est pas utilisé pendant une période prolongée.
13. Confier tous les travaux d'entretien à un personnel qualifié. Un entretien est requis lorsque l'appareil a subi des dommages, tels que de l'endommagement du cordon d'alimentation ou de la prise, lorsque du liquide a été renversé ou que des objets sont tombés dans l'appareil, en cas d'exposition aux intempéries et à l'humidité, en cas d'anomalie de fonctionnement ou de chute de l'appareil.
14. Maintenir une distance minimum de 50 mm (2 po) à l'avant, l'arrière et les côtés de l'appareil pour assurer une ventilation suffisante. Pour assurer une ventilation adéquate, ne pas obstruer les événements de ventilation ni mettre sur l'appareil des objets tels que des journaux, des nappes, des rideaux, etc.
15. Ne pas placer de sources de flammes nues, telles que des bougies allumées, sur l'appareil.
16. Ne pas exposer l'appareil à des fuites ni à des éclaboussures. Les objets remplis de liquides, tels que des vases, ne doivent pas être placés sur l'appareil.
17. Le connecteur d'alimentation à l'arrière de l'appareil ou la prise murale d'alimentation doit demeurer accessible, afin de pouvoir couper l'alimentation de l'appareil.
18. Pour déconnecter totalement l'alimentation électrique de l'appareil, débrancher la fiche d'alimentation de la prise c.a.
19. La fiche du cordon d'alimentation doit demeurer fonctionnelle en tout temps.

Utilisateurs américains :

Remarque : Cet appareil a été testé et est déclaré conforme aux exigences en matière de limitations qui s'appliquent aux appareils numériques de classe B, aux termes du paragraphe 15 de la réglementation FCC. Ces conditions restrictives sont conçues pour fournir une protection raisonnable contre les interférences nuisibles dans le cadre d'une installation résidentielle. Cet équipement génère, utilise et peut émettre des radiofréquences et, s'il n'est pas installé et utilisé conformément au manuel d'instructions, il risque de causer des interférences nuisibles aux communications radio. Toutefois, rien ne garantit que le brouillage ne se produira pas dans une installation donnée. Si l'équipement provoque effectivement des interférences indésirables au niveau de la réception radio ou télévision (ce qui pourra être déterminé en mettant l'appareil en marche et en l'éteignant), l'utilisateur est encouragé à essayer de corriger ces interférences par l'une ou plusieurs des mesures suivantes :

- Réorienter ou repositionner l'antenne de réception.
- Augmenter la distance entre l'appareil et l'équipement de réception.
- Brancher l'équipement sur une prise d'un circuit différent de celui sur lequel le récepteur est branché.
- Demander conseil au revendeur ou à un technicien radio/TV qualifié.

Utilisateurs canadiens :

Cet appareil numérique de classe B est conforme à la norme NMB-003 du Canada.

Présentation

Merci d'avoir choisi Boston Acoustics et félicitations pour l'achat de votre système de musique de table à haute performance Duo-i^{plus}. Si vous possédez déjà d'autres produits Boston, les performances audio exceptionnelles et la convivialité de l'appareil Duo-i^{plus} ne devraient pas être une surprise pour vous. Si Boston est nouveau pour vous, bienvenue – nous croyons que vous avez effectué un bon choix. Le Duo-i^{plus} est un appareil radio stéréo sophistiqué et un système de haut-parleurs pour iPhone/iPod avec deux alarmes, des prises d'entrées et de sortie pour les auxiliaires, le tout dans un boîtier stylisé et lisse – tout fonctionne de façon « intelligente ». Prenez le temps de regarder toutes les caractéristiques et toutes les fonctions de votre nouveau système de musique. Nous savons que vous l'apprécierez pendant plusieurs années.

Fonctions

- Performances audio exceptionnelles des haut-parleurs de 9 cm (3,5 po) dans des chambres acoustiques individuelles et ventilées pour une réponse étendue
- La technologie BassTrac[®] de traitement des audiofréquences permet d'obtenir des basses nettes et profondes à tout niveau d'écoute
- Station d'accueil iPod intégrée avec sortie vidéo
- Trois touches intuitives et faciles à utiliser commandent toutes les fonctions de l'appareil Duo-i^{plus}
- Une télécommande multifonction commande la radio et l'iPhone/iPod
- Grand écran facile à lire dont la luminosité s'ajuste automatiquement selon l'éclairage
- Syntoniseur stéréo AM/FM très sensible
- 10 stations de radio FM et 5 stations AM pré-réglées
- Prises d'entrée d'antenne pour une réception maximale
- Deux réglages de réveil fonctionnant chacun avec un réveil au son du timbre ou en musique au son de la radio ou de votre iPhone/iPod
- Réglage d'alarme facile à utiliser à un seul bouton
- Le volume de la sonnerie augmente graduellement pour un réveil en douceur
- Barre de répétition d'alarme - toute la bordure d'aluminium extérieure est une touche tactile, vous ne pouvez pas manquer la barre de répétition d'alarme
- La fonction de veille vous permet d'écouter 90 minutes de musique avant que l'appareil Duo-i^{plus} ne s'éteigne
- Mettez-le à votre image! Personnalisez votre appareil Duo-i^{plus} avec des treillis optionnels offerts sur www.bostonacoustic.com/POP
- Les réglages de l'heure, des stations pré-réglées et des alarmes sont conservés en mémoire pendant les pannes de courant
- Prise pour écouteurs sur le panneau avant
- Deux prises auxiliaires - à l'avant et à l'arrière de l'appareil
- La sortie vidéo composite vous permet de voir le contenu télévisuel en mémoire sur votre iPod sur un téléviseur
- L'iPhone/iPod se recharge pendant qu'il est sur la station d'accueil
- Source d'alimentation électrique intégrée – pas besoin d'un gros adaptateur externe

Table des matières

Déballage et configuration de votre appareil Duo-i ^{plus}	34	Fonctions du réveil	41
Mise en place	34	Réglage de l'heure de l'alarme	41
Branchement électrique	34	Réglage d'une alarme	42
Antennes AM et FM	35	Fonctionnement des alarmes	42
À propos des commandes du panneau avant	35	Fonction de répétition d'alarme	42
À propos de la télécommande	35	Fonction de veille	43
Fonctionnement des commandes de base	36	Autres commandes de réglage	44
Éteindre ou allumer votre Duo-i ^{plus}	36	Renseignements sur l'affichage	44
Réglage du volume	36	Luminosité de l'affichage	44
Réglage de l'horloge	36	Branchement d'équipement	45
Sélection d'une source	37	Branchement des écouteurs	45
Syntonisation d'une station radio	37	Utilisation des prises auxiliaires	45
Recherche d'une station	38	Utilisation de la sortie vidéo	45
Mise en mémoire d'une station pré-réglée	38	À propos de la mémoire de l'horloge	45
Sélection d'une station radio pré-réglée	39	Branchement d'un câble de sécurité	45
Réglage des basses et des aigus	39	Port d'entretien	45
Utilisation de votre iPod	40	Entretien et service	45
Commandes du panneau avant pour le fonctionnement de l'iPhone/iPod	41	Garantie limitée	46
Fonctionnement de la télécommande pour iPhone/iPod	41	Pour toute demande de réparation	46

Déballage et configuration de votre appareil Duo-i^{plus}

Déballer soigneusement votre appareil Duo-i^{plus}. Si l'appareil semble avoir été endommagé pendant le transport, signalez immédiatement ce fait à votre détaillant ou à votre service de livraison. Conservez la boîte d'expédition et le matériel d'emballage pour une utilisation ultérieure. Assurez-vous de conserver votre preuve d'achat dans un endroit sûr, vous en aurez besoin pour la garantie.

Vous trouverez dans l'emballage, l'appareil Duo-i^{plus}, la télécommande, le cordon d'alimentation électrique et sept adaptateurs pour la station d'accueil de l'iPhone/iPod.

Mise en place

Votre appareil Duo-i^{plus} sera efficace à peu près partout. Mais si vous le placez près d'un mur ou dans un coin, les basses seront améliorées. Ne pas bloquer le port des basses. S'assurer que les événements derrière la station d'accueil de l'iPod ne sont pas bloqués afin de permettre la ventilation.

Branchement électrique

Brancher simplement le cordon d'alimentation à l'arrière de l'appareil Duo-i^{plus} et dans une prise de courant murale.

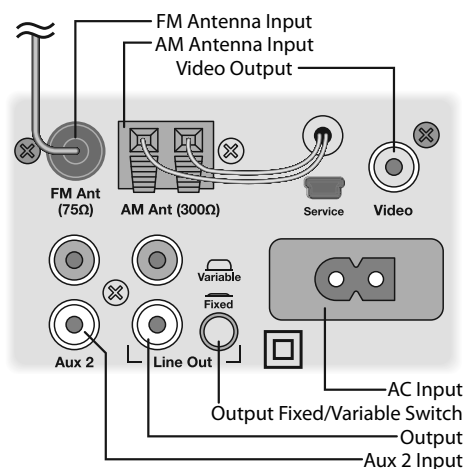

Antennes AM et FM

L'appareil Duo-*i^{plus}* est prêt à l'emploi immédiatement. L'antenne intégrée AM est branchée. L'antenne FM est aussi branchée. Il faut simplement étirer le fil branché à la prise. Grâce aux antennes standards, vous obtiendrez probablement plus de stations de radio qu'avec tous les autres appareils que vous possédez. Mais si vous désirez écouter des stations très éloignées il faudra brancher des antennes externes dans les prises d'entrée d'antennes.

À propos des commandes du panneau avant

La plupart des fonctions de l'appareil Duo-*i^{plus}* sont activées par les trois commandes du panneau avant.

Power/Volume – la mise en marche/arrêt et le volume sont contrôlés par le gros bouton au centre du panneau.

Mode – sélectionne la source d'entrée que vous désirez utiliser ou la fonction que vous désirez régler.

Tune – syntonise une nouvelle station de radio.

Ces commandes intuitives et logiques facilitent le fonctionnement de l'appareil Duo-*i^{plus}*. L'utilisation de chaque commande est la même pour chaque fonction. Une fois que vous avez appris à utiliser une des fonctions, les autres seront aussi faciles. Il est possible que vous n'ayez pas à consulter ce guide une fois que vous connaissez le fonctionnement des commandes.

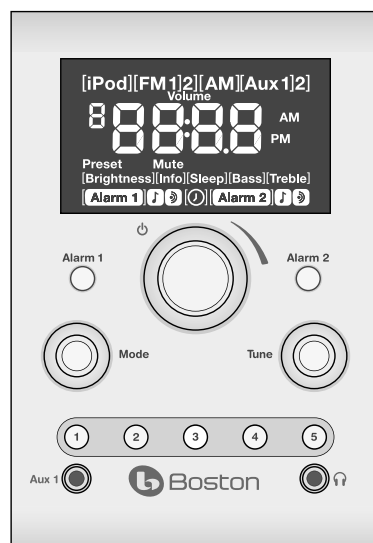

À propos de la télécommande

La plupart des fonctions de Duo-*i^{plus}* peuvent être activées par la télécommande incluse.

La télécommande peut être rangée dans le compartiment pratique situé sur le dessus de Duo-*i^{plus}*, en avant de la station d'accueil de l'iPhone/iPod. Le dos de la télécommande est aimanté, elle peut donc se fixer à toute surface métallique.

Remarque : Lorsque vous déballerez la télécommande, vous remarquerez une languette de plastique dépassant du compartiment de la pile. Retirez cette languette avant d'utiliser la télécommande.

Il ne doit pas y avoir d'obstacle dans la ligne de visée entre la télécommande et Duo-*i^{plus}*. Pointez la télécommande vers le panneau avant de Duo-*i^{plus}* lorsque vous appuyez sur les boutons. Vous obtiendrez de meilleurs résultats si vous êtes à moins de 6 m (20 pi) de l'appareil et à un angle de moins de 45°.

Remarque : Il faudra éventuellement remplacer la pile de la télécommande. Si la télécommande ne réussit pas à faire fonctionner adéquatement le Duo-*i^{plus}*, insérez une nouvelle pile au lithium 3V CR2025 de type bouton.

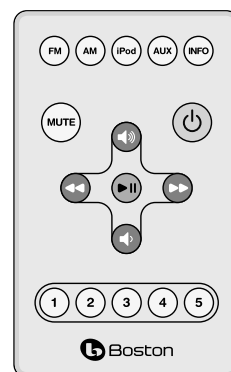



Fonctionnement des commandes de base

Éteindre ou allumer votre Duo-i^{plus}

Appuyez sur la commande **POWER/VOLUME** au centre du panneau avant ou sur le bouton vert  de la télécommande.

Réglage du volume

Tourner le bouton **POWER/VOLUME KNOB** du panneau avant ou appuyer sur les boutons **VOLUME UP**  ou **VOLUME DOWN**  de la télécommande.

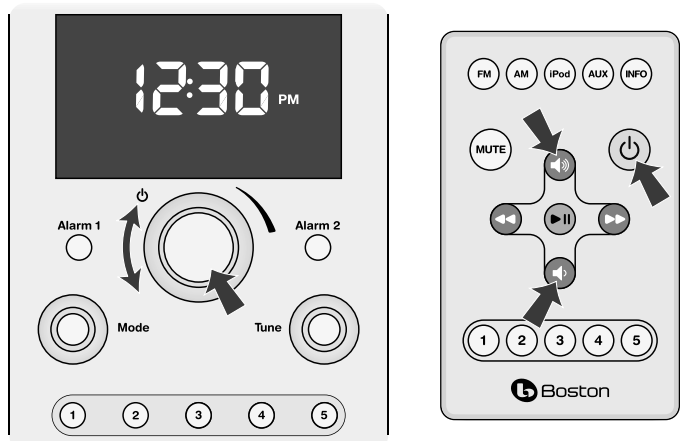

Remarque : Sur les illustrations des commandes –



Une flèche ordinaire indique qu'il faut appuyer et relâcher le bouton ou la commande.



Une flèche double indique qu'il faut appuyer et maintenir enfoncé le bouton ou la commande.



Ce symbole indique que la commande est tournée avant d'appuyer dessus.

Réglage de l'horloge

- 1 Tourner la commande **MODE** jusqu'à ce que l'icône de l'horloge  soit en surbrillance et encadrée de crochets [Ⓢ].
- 2 Appuyer sur la commande **MODE**. L'icône de l'horloge et l'heure affichée clignoteront.
- 3 Tourner la commande **MODE** pour régler l'heure.
- 4 Appuyer la commande **MODE** une seconde fois pour régler l'heure. L'affichage revient au mode d'affichage précédent et la nouvelle heure est réglée.

Remarque : L'horloge peut afficher l'heure en format 12 ou 24 heures. Pour modifier l'affichage de l'heure, tourner la commande **MODE** pour mettre en surbrillance l'icône de l'horloge avec les crochets [Ⓢ]. Appuyez sur le bouton **MODE** et maintenez-le enfoncé pendant 5 secondes. L'écran affichera « 12H » ou « 24H ». Tourner la commande **MODE** pour choisir le format d'heure que vous désirez et ensuite appuyer sur la commande.

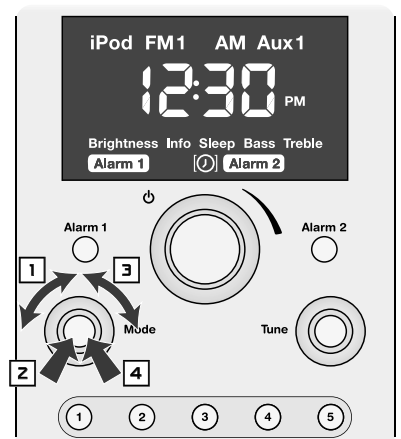

Sélection d'une source

Utilisation des commandes du panneau avant

- 1 Tourner la commande **MODE** jusqu'à ce que l'icône de la source désirée soit en surbrillance et encadrée de crochets. Prendre note que les icônes des autres fonctions et des commandes de réglage d'alarme peuvent aussi être sélectionnées.
- 2 Appuyer sur la commande **MODE** pour sélectionner l'élément en surbrillance, ou attendre quelques secondes pour que la source soit automatiquement choisie.

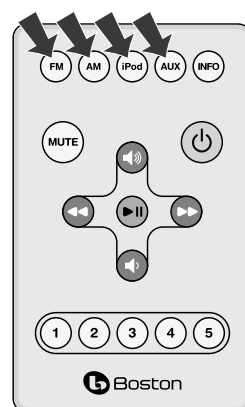
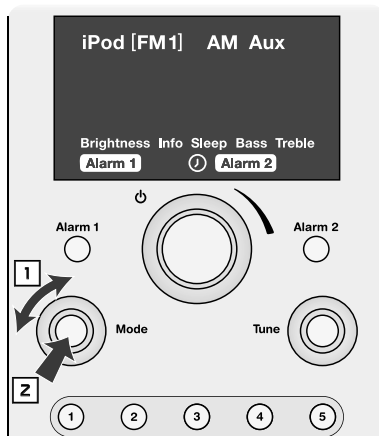

L'appareil Duo-i^{plus} commence à faire jouer la source sélectionnée.

Utilisation de la télécommande

Appuyer sur le bouton de la source que vous désirez sélectionner. Appuyer une fois sur les boutons **FM** ou **AUX** pour le FM 1 ou AUX 1 et appuyer deux fois pour le FM 2 ou AUX 2.

Remarques :

- La source iPod peut être sélectionnée uniquement lorsque l'iPhone/iPod est dans la station d'accueil.
- Il y a deux options de sources FM 1 et FM 2. Elles correspondent aux deux groupes de stations FM préréglées.
- Il y a deux options de sources Aux 1 et Aux 2. Aux 1 est l'entrée du panneau avant. La prise Aux 2 est sur le panneau arrière.

Syntonisation d'une station radio

Utilisation des commandes du panneau avant

- 1 Utiliser la commande **MODE** pour sélectionner la source radio AM ou l'une des sources FM.
- 2 Tourner la commande **TUNE** jusqu'à ce que la fréquence de la station s'affiche à l'écran.

Utilisation de la télécommande

- 1 Appuyer sur le bouton de la source radio **AM** ou **FM** radio.
- 2 Appuyer une fois sur le bouton **◀◀** ou **▶▶** pour monter ou descendre sur la bande de fréquence radio jusqu'à la prochaine station.

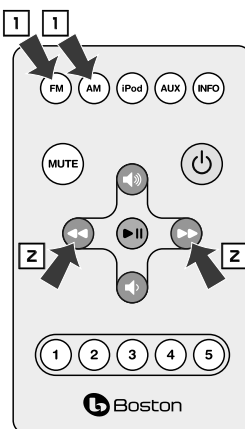
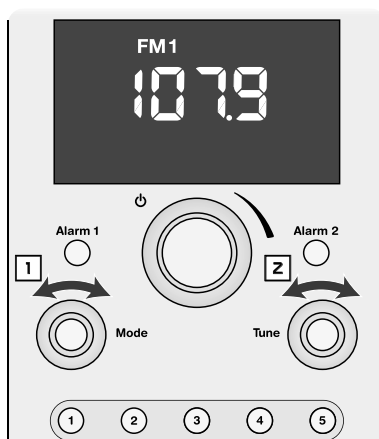

Remarques :

- Si la source de radio est déjà sélectionnée vous pouvez omettre l'étape 1 et utiliser la commande **TUNE** du panneau avant ou le bouton **◀◀** ou **▶▶** de la télécommande pour syntoniser une nouvelle station.
- Si la station que vous choisissez est parmi les stations préréglées, l'indicateur de préréglages et le numéro s'afficheront.

Recherche d'une station

Utilisation des commandes du panneau avant

Appuyer sur le bouton **TUNE**. Le Duo-i^{plus} fera une recherche ascendante sur la bande radio pour trouver la prochaine station.

Utilisation de la télécommande

Appuyer sur le bouton ◀◀ ou ▶▶ et le maintenir enfoncé. Le Duo-i^{plus} fera une recherche ascendante ou descendante sur la bande radio pour trouver la prochaine station.

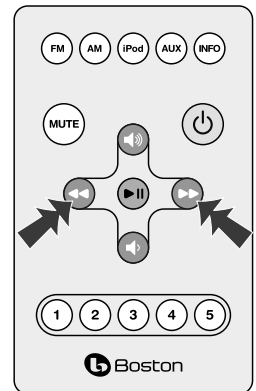

Mise en mémoire d'une station préréglée

- 1 Utiliser la commande **MODE**, ou appuyer sur le bouton **AM** ou **FM** de la télécommande pour sélectionner la bande radio que vous désirez utiliser. Il y a deux groupes de préréglages FM. On les choisit en sélectionnant les sources FM 1 ou FM 2.
- 2 Utiliser la commande **TUNE** du panneau avant ou le bouton ◀◀ ou ▶▶ de la télécommande pour syntoniser la station que vous désirez assigner à un préréglage.
- 3 Appuyer et maintenir le bouton de **PRÉRÉGLAGE** (1 à 5) du panneau avant ou de la télécommande que vous désirez régler. Vous entendrez une tonalité et le numéro du préréglage s'allumera pour indiquer que la station a été assignée au préréglage.

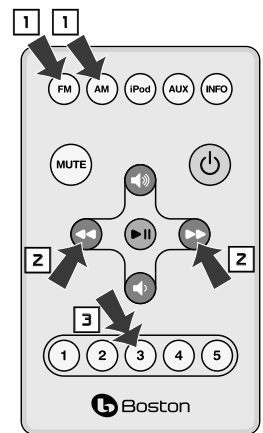
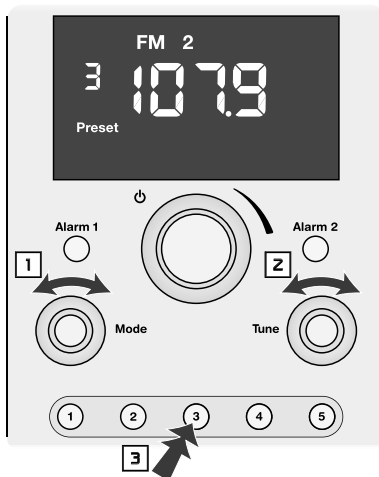

Dans l'exemple, la station FM 107,9 a été assignée au préréglage 3 dans le groupe FM 2.

Sélection d'une station radio préréglée

1 Tourner la commande **MODE** pour mettre en surbrillance la bande radio du préréglage que vous désirez choisir. Il y a deux groupes de préréglages FM. On les choisit en sélectionnant les sources FM 1 ou FM 2.

2 Appuyer et relâcher rapidement le bouton de **PRÉRÉGLAGE** (1 à 5) que vous désirez choisir. L'indicateur de préréglage, le numéro de préréglage et la fréquence de la station s'allumeront.

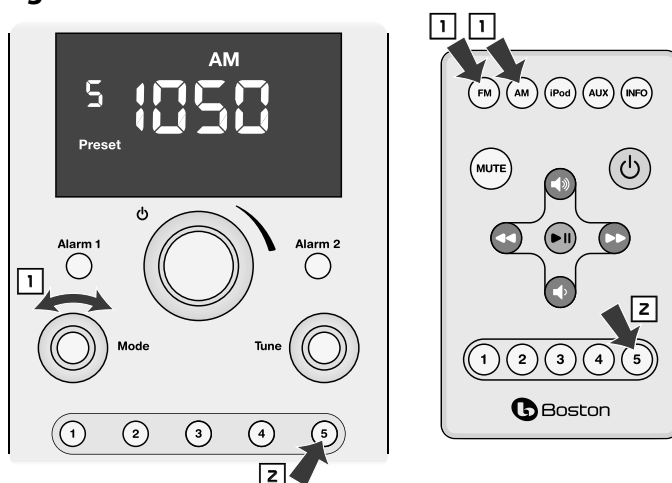

Dans l'exemple suivant, le préréglage 5 dont la fréquence assignée est 1050 AM a été sélectionné.

Remarque : Appuyer plus d'une fois sur un bouton de **PRÉRÉGLAGE** fera passer à l'autre bande radio ou à l'autre groupe de préréglages. Voici un exemple, si vous appuyez sur le bouton de **PRÉRÉGLAGE 5** une deuxième fois, le préréglage 5 du groupe FM 1 sera sélectionné. Une autre pression sélectionnera le préréglage 5 du groupe FM 2. Appuyez une fois de plus et le préréglage 5 AM sera à nouveau sélectionné.

Réglage des basses et des aigus

1 Tourner la commande **MODE** pour choisir l'icône *Bass* (basses) ou *Treble* (aigus) sur l'écran. L'icône *Bass* ou *Treble* et les réglages actuels clignoteront sur l'écran.

2 Tournez la commande **MODE** dans le sens horaire pour augmenter les basses ou les aigus, ou dans le sens antihoraire pour les diminuer.

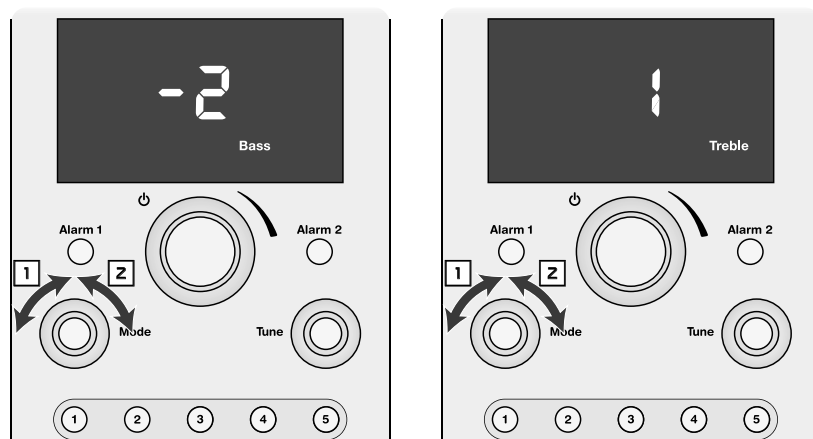

Dans ces exemples, les basses sont réglées à -2 et les aigus à +1.

Utilisation de votre iPhone/iPod

Vous pouvez utiliser votre iPhone/iPod comme source de musique générale ou pour le réveil en musique lorsque vous utilisez la fonction de réveil.

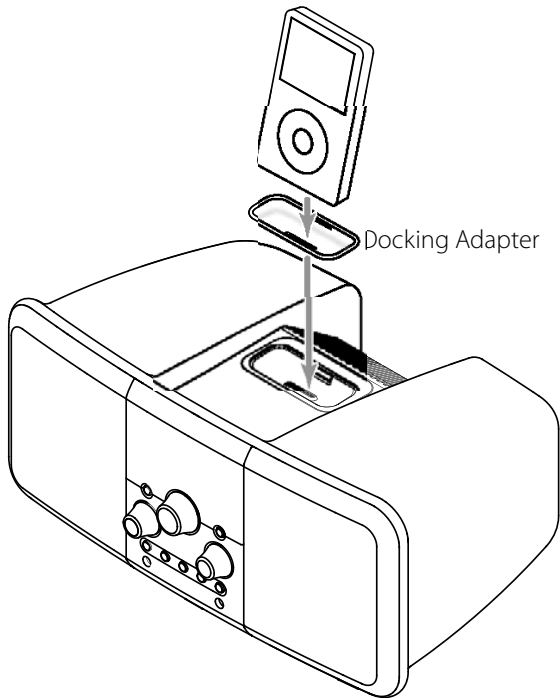

Adaptateurs pour la station d'accueil sont fournis avec l'appareil Duo-i^{plus}. Ces adaptateurs se placent dans la station d'accueil sur le dessus du Duo-i^{plus} pour offrir un support à plusieurs modèles d'iPhone/iPod. Vous trouverez dans le tableau ci-dessous une liste de modèles d'iPhone/iPod et les adaptateurs à utiliser pour chacun d'eux. Le numéro de l'adaptateur est moulé au dos de la pièce. Installer l'adaptateur approprié dans la station d'accueil et brancher votre iPhone/iPod dans celui-ci.

Une fois votre iPhone/iPod installé dans la station d'accueil, vous pouvez le sélectionner en utilisant la commande **MODE** du panneau avant ou de la télécommande. Consultez la section « Sélection d'une source » à la page 37 de ce guide.

Les fonctions de base de l'iPhone/iPod peuvent être activées par les commandes du panneau avant du Duo-i^{plus} ou de la télécommande.

Modèle d'iPod (Capacité)	Numéro de l'adaptateur
iPod photo (40/60 Go), iPod avec écran couleur (60 Go)	7
iPod nano (2/4 Go)	8
iPod 5G et U2 (30 Go avec vidéo), iPod classic (80 Go)	9
iPod 5G avec vidéo (60 Go/80 Go), iPod classic (160 Go)	10
iPod nano - 2e génération (2/4/8 Go)	11
iPhone	12
iPod nano - 3e génération (4/8 Go)	13
iPod touch 8 Go et 16 Go	14
iPhone 3G	15
iPod nano - 4 génération	16
iPod touch - 2e génération	17

Commandes du panneau avant pour le fonctionnement de l'iPod

- 1 Appuyer sur le bouton **TUNE** pour démarrer ou suspendre la lecture de la piste choisie.
- 2 Tourner la commande **TUNE** pour faire un saut avant ou arrière d'une ou plusieurs pistes.
- 3 Appuyer, maintenir et tourner le bouton **TUNE** pour faire une avance ou un retour rapide. Appuyer une autre fois sur le bouton **TUNE** pour arrêter l'avance ou le retour rapide.

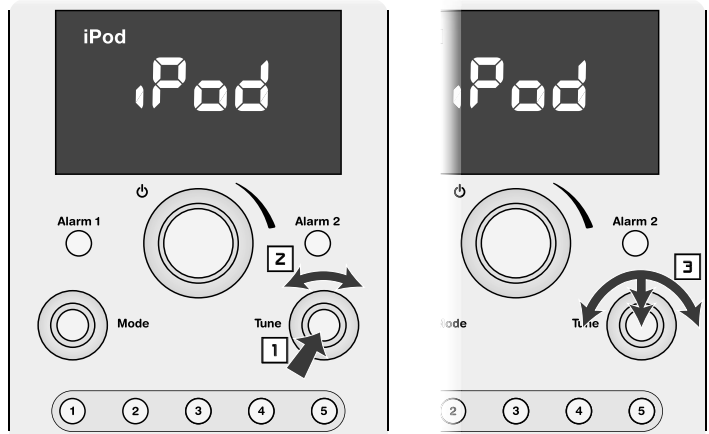

Fonctionnement de la télécommande pour iPod

- 1 Appuyer sur le bouton **II ▶** pour lancer ou interrompre la lecture de l'iPod.
- 2 Appuyer sur le bouton **◀◀** ou **▶▶** pour faire un saut avant ou arrière d'une piste.
- 3 Appuyer et maintenir le bouton **◀◀** ou **▶▶** pour faire une avance ou un retour rapide.

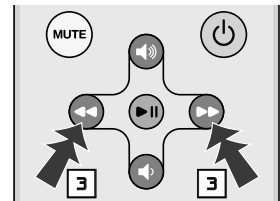
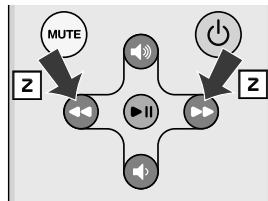
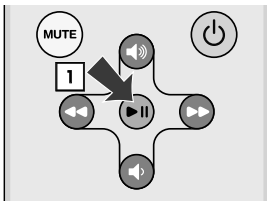

Fonctions du réveil

L'appareil Duo-i^{plus} a deux réglages de réveil indépendant. Chacun peut avoir son propre genre d'alarme — réveil au son du timbre, de la musique ou les deux. Les deux genres d'alarme commencent à faible volume et augmentent graduellement.

Réglage de l'heure de l'alarme

L'heure de l'alarme peut être réglée lorsque le Duo-i^{plus} est allumé ou éteint.

- 1 Appuyer sur le bouton **ALARM 1** ou **ALARM 2** et le maintenir enfoncé pendant une seconde. L'heure de l'alarme et **Alarm 1** ou **Alarm 2** clignoteront.
- 2 Tourner la commande **MODE** pour régler l'heure de l'alarme.
- 3 Appuyer la commande **MODE** pour régler l'heure de l'alarme.

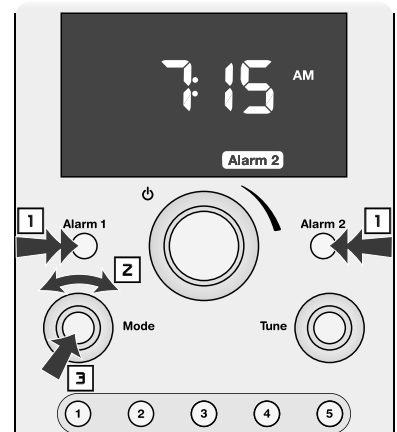

Dans l'exemple illustré, l'alarme 2 est réglée à 7:15 AM.

Remarque : L'heure de l'alarme peut aussi être réglée en utilisant la commande **MODE** pour mettre en surbrillance les icônes **Alarm 1** ou **Alarm 2**. Ensuite, appuyer sur la commande **MODE** et suivre les étapes 2 et 3 ci-dessus.



Réglage d'une alarme

Si vous planifiez d'utiliser la fonction de réveil en musique, veuillez prendre note que les derniers réglages de source et du niveau du volume seront utilisés pour cette alarme.

- 1 Appuyer sur le bouton **ALARM 1** ou **ALARM 2** une fois ou plus pour activer l'alarme et régler le genre d'alarme. Une pression sélectionne le réveil en musique . Une deuxième pression sélectionne le réveil au son du timbre . Une troisième pression sélectionne les deux. Appuyer sur le bouton une quatrième fois annulera l'alarme.

Cet exemple illustre l'allure de l'écran une fois que le Duo-i^{plus} est fermé. L'heure actuelle est affichée et les icônes montrent que l'alarme 1 est activée, réglée pour le réveil en musique et réveil au son du timbre tandis que l'alarme 2 est réglée avec le timbre seulement.

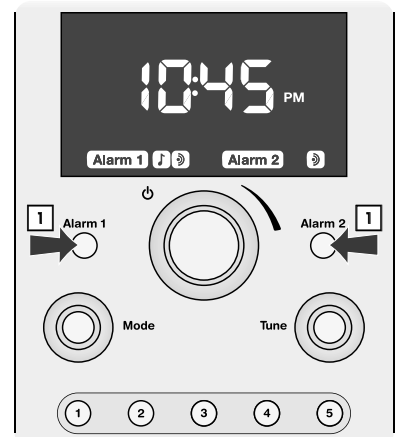

Fonctionnement des alarmes

Lorsqu'une alarme se déclenche, l'icône de cette alarme commence à clignoter.

Si vous choisissez un réveil au son du timbre, le timbre de l'alarme commence à sonner, doucement au début et le volume augmente par la suite.

Si vous avez sélectionné le réveil en musique avec la radio, la dernière station de radio syntonisée commence à jouer et le volume augmente graduellement.

Si vous avez sélectionné le réveil en musique avec votre iPhone/iPod, la piste sélectionnée commence à jouer et le volume augmente graduellement.

Si vous sélectionnez le réveil en musique et au son du timbre, la station de radio ou la piste de l'iPod commence à jouer et le volume augmente graduellement. Si vous ne désactivez pas l'alarme de la source de musique dans les cinq minutes, la musique s'arrête et le timbre de l'alarme commence à sonner et le volume augmente graduellement.

Pour désactiver l'alarme, appuyer sur la commande **POWER/VOLUME**.

Fonction de répétition d'alarme

Si vous désirez dormir un peu plus longtemps après l'alarme, vous pouvez utiliser la fonction de répétition d'alarme (*Snooze*). Il faut simplement toucher la bordure métallique autour du Duo-i^{plus}. Ceci retardera l'alarme de 10 minutes. Chaque pression sur la bordure augmente la durée du délai de la répétition d'alarme de 5 minutes. Le délai maximum est de 60 minutes. L'écran affiche l'heure et l'icône d'alarme clignote.

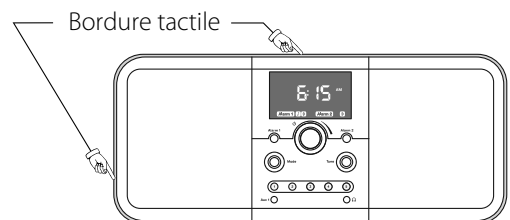

Toucher une fois à la bordure de métal pour voir la durée restante avant la répétition d'alarme. Si vous touchez la bordure une seconde fois, cinq minutes seront ajoutées au délai de la répétition d'alarme. Chaque pression supplémentaire ajoute cinq minutes.

Pour annuler la fonction de répétition d'alarme, appuyer sur le bouton **ALARM 1** ou **ALARM 2** de l'alarme active ou sur le bouton **POWER/VOLUME**.

Fonction de veille

Vous pouvez régler l'appareil Duo-i^{plus} pour qu'il fasse jouer une station de radio ou votre iPhone/iPod jusqu'à 90 minutes. Après ce délai, le Duo-i^{plus} s'éteint.

- 1 Sélectionner la source et régler le volume. Utilisez la commande **MODE** pour mettre l'icône de veille en surbrillance sur l'écran.
- 2 Appuyer sur la commande **MODE**. L'icône de veille et « OFF » clignoteront à l'écran.
- 3 Tournez la commande **MODE** dans le sens horaire jusqu'à l'affichage du nombre de minutes désiré.
- 4 Appuyer sur la commande **MODE**. Les crochets encadrant l'icône de veille clignoteront à quelques reprises. L'écran retournera à l'affichage précédent et l'icône de veille sera allumée.

Dans l'exemple suivant, le délai de fermeture est de 30 minutes.



Remarques :

- Pour annuler le délai de fermeture avant qu'il ne se termine, appuyer sur la commande **POWER/VOLUME** pour fermer le Duo-i^{plus}.
- Touchez la bordure tactile du Duo-i^{plus} pour afficher la durée restante avant la fermeture. Toucher une seconde fois la bordure réglera la durée restante avant la fermeture.

Autres commandes de réglage

Renseignements sur l'affichage

Lorsque vous réglez les commandes ou les réglages du Duo-i^{plus}, l'écran affiche les informations associées à ce que vous faites. Après quelques secondes, l'écran retourne à l'affichage de l'heure ou à l'affichage de la source que vous écoutez. Vous pouvez choisir l'affichage par défaut que vous désirez.

Utilisation des commandes du panneau avant

- 1 Tourner la commande **MODE** pour mettre l'icône d'information en surbrillance sur l'écran.
- 2 Tourner la commande **MODE** pour sélectionner l'affichage de la source ou l'affichage de l'heure. Appuyer la commande **MODE** pour régler l'affichage par défaut.



Utilisation de la télécommande

Appuyer sur le bouton **INFO** pour basculer entre l'affichage de la source et de l'heure.

Si l'affichage par défaut est réglé pour afficher l'heure, l'icône de la source sélectionnée clignotera quelques fois. L'affichage est maintenant paramétré pour afficher la source.

Si l'affichage par défaut est réglé pour afficher la source, l'icône de l'horloge clignotera quelques fois. L'affichage est maintenant paramétré pour afficher l'heure. Prendre note que l'icône de la source courante s'affiche en plus de l'heure.

Dans l'exemple illustré ci-dessus, l'affichage par défaut est réglé sur l'heure et la source est FM1.

Luminosité de l'affichage

La luminosité de l'affichage varie en fonction de l'éclairage ambiant. De plus, la luminosité de l'écran peut être réglée selon vos préférences personnelles.

- 1 Tournez la commande **MODE** pour mettre l'icône de luminosité en surbrillance.
- 2 Appuyer sur la commande **MODE**. L'icône de luminosité et le réglage de luminosité actuel clignoteront.
- 3 Tourner la commande **MODE** pour régler la luminosité. Le réglage varie de 1 à 20.
- 4 Appuyer la commande **MODE** une seconde fois pour régler la luminosité de l'écran. Les crochets encadrant l'icône de luminosité clignoteront à quelques reprises. L'écran retournera à l'affichage précédent.

Dans l'exemple illustré, la luminosité est réglée à 12.

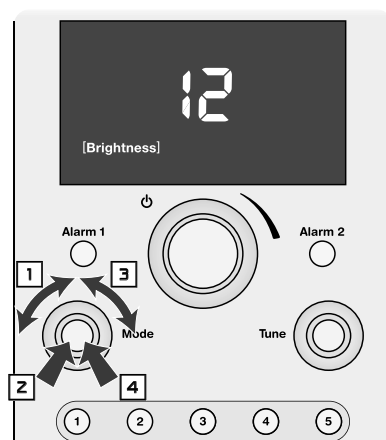

Branchement d'équipement

Branchement des écouteurs

Brancher les écouteurs dans la prise à côté du symbole . Cela désactive les haut-parleurs intégrés du Duo-i^{plus}. Si vos écouteurs ont une prise 6,5 mm (1/4 po), vous devrez utiliser un adaptateur.

Utilisation des prises auxiliaires

D'autres équipements audio, comme un lecteur de CD portable, peuvent être branchés au Duo-i^{plus} par les prises auxiliaires. La prise Aux 1 du panneau avant est de 3,2 mm (1/8 po). La prise Aux 2 du panneau arrière peut recevoir 2 connecteurs RCA. Les prises sont identifiées par un code de couleur. Rouge pour le canal droit et blanc pour le canal gauche. Sélectionner l'entrée Aux 1 ou Aux 2 en utilisant la commande **MODE**, tel que décrit dans la section « Sélection d'une source » de ce guide.

Utilisation de la sortie vidéo

Si votre iPhone/iPod peut stocker des vidéos, vous pouvez les visionner sur un téléviseur externe lorsqu'il est sur la station d'accueil du Duo-i^{plus}. Brancher un câble standard dans la sortie vidéo du Duo-i^{plus} et dans l'entrée composite de votre téléviseur. Normalement l'entrée vidéo composite d'un téléviseur est codée de couleur jaune. Consulter le guide d'utilisation de votre téléviseur pour obtenir des informations sur cette prise et son utilisation.

À propos de la mémoire de l'horloge

Lorsque l'alimentation électrique du Duo-i^{plus} est interrompue, une composante spéciale appelée « super-cap » conservera les fonctions actives pendant une période de 24 à 48 heures. Si le Duo-i^{plus} demeure privé de courant pendant une période plus longue, il vous faudra refaire les réglages de l'horloge lors du retour de l'électricité.

Branchement d'un câble de sécurité

Derrière le Duo-i^{plus}, à droite de la prise de l'adaptateur électrique, il y a un point de connexion pour un câble de sécurité. C'est le même point de connexion que l'on retrouve sur la plupart des ordinateurs portables. Branchez un câble de sécurité d'ordinateur entre le Duo-i^{plus} et un point d'ancrage solide pour éviter le vol de votre Duo-i^{plus}.

Port d'entretien

Le port d'entretien situé dans le panneau arrière doit être utilisé uniquement par un technicien qualifié.

Entretien et service

Le boîtier du Duo-i^{plus} peut être nettoyé à l'aide d'un chiffon doux pour enlever les traces de doigts et la poussière. Tous les branchements de câbles devraient être inspectés au moins une fois par année.

Dans le cas où les haut-parleurs auraient besoin d'entretien, contactez votre détaillant Boston Acoustics ou visitez bostonacoustics.com/dealers pour obtenir la liste des détaillants de votre région.

Garantie limitée

Boston Acoustics garantit à l'acheteur initial de Duo-i^{plus} qu'il sera libre de tout défaut de fabrication et de main-d'œuvre pour les parties mécaniques pendant une période d'un an suivant la date d'achat.

Vous devrez installer et utiliser l'appareil Duo-i^{plus} conformément au mode d'emploi fourni, en assurer le transport sans accident chez un représentant du service à la clientèle agréé par Boston Acoustics et présenter une preuve d'achat, comme une facture, lors d'une demande de réparation.

Cette garantie exclut tout dommage résultant d'un usage abusif ou inadéquat, d'un accident, du transport ou de réparations ou modifications effectuées par toute personne autre qu'un représentant du service à la clientèle agréé par Boston Acoustics.

Cette garantie est limitée au produit Boston Acoustics, et ne couvre pas les dommages causés au matériel associé. Elle ne couvre ni les coûts de retrait ni de réinstallation. Cette garantie est annulée si le numéro de série est absent ou illisible. La présente garantie vous donne des droits juridiques précis, et il se peut que vous jouissiez d'autres droits qui varient d'une province ou d'un état à l'autre.

Pour toute demande de réparation

Contactez le détaillant auprès duquel vous avez acheté le produit. Si cela n'est pas possible, écrivez à l'adresse suivante :

Boston Acoustics, Inc.
100 Corporate Drive
Mahwah, NJ 07430 USA

Ou communiquez avec nous par courriel au :

É.-U. : support@bostona.com

Japon : ba_info@dm-holdings.com

Asie Pacifique : service@dm-singapore.com

Nous vous indiquerons sans délai la marche à suivre. Si vous devez retourner votre Duo-i^{plus} à l'usine, veuillez l'expédier en port payé. Une fois la réparation effectuée, nous vous le renverrons en port payé (aux États-Unis et au Canada).



Uniquement pour les clients des États-Unis

Ce symbole placé sur l'appareil indique que celui-ci ne doit pas être éliminé dans les ordures ménagères. Il doit plutôt être recyclé séparément dans un centre de collecte d'appareils électroniques, ou retourné au détaillant lors de l'achat d'un appareil similaire. Le fabricant est rémunéré pour le recyclage de ce produit. Une telle pratique contribue à la réutilisation et au recyclage de composants réduisant ainsi les effets néfastes pour l'environnement et la santé humaine et à éviter des amendes prévues pour une élimination incorrecte.

Ce symbole, si inscrit sur la batterie, indique qu'elle ne doit pas être jetée avec les déchets résidentiels ou être incinérée. Elle doit être déposée dans un centre de collection pour batteries conforme à la réglementation locale. Ce geste permet la réutilisation et le recyclage ainsi que de minimiser les effets néfastes sur l'environnement et sur la santé humaine. Finalement, il permet d'éviter les amendes dues à la mauvaise gestion de déchets dangereux.

Les symboles suivants, si inscrits sur la batterie, ont les significations suivantes : « Hg » signifie mercure. « Cd » signifie cadmium. « Pb » signifie plomb. Ces symboles indiquent que la batterie contient ces métaux lourds.