

---

# SoundWare

**High Performance Indoor / Outdoor Speaker**

*For great sound anywhere*

---

**Español**

Gran sonido en cualquier lugar  
Altavoz para interior/exterior

**Italiano**

Suono eccellente ovunque  
Impianto di altoparlanti per  
interni ed esterni

**Deutsch**

Überall ein Riesensound  
Innen-/Außenlautsprecher

**Français**

Un son sublime à tout endroit  
Haut-parleur d'intérieur/extérieur

**Svensk**

Perfekt ljud överallt  
Inom- och utomhushögtalare

## Description

Le Boston Acoustics® SoundWare est un haut-parleur extrêmement flexible. Tous les composants résistent aux intempéries, permettant une installation aussi bien en extérieur pour les loisirs qu'en intérieur pour le home-cinéma. Sa taille compacte et son système de fixation flexible permettent de nombreuses options d'installation. Vous pouvez poser les haut-parleurs sur une étagère ou employer les supports fournis pour les installer dans un coin ou sur un mur. Les supports pivotants vous permettent d'incliner et de pivoter les haut-parleurs pour adapter votre installation. Si aucune des couleurs proposées ne correspond à votre décoration, vous pouvez peindre le SoundWare dans une couleur appariée. *SoundWare – Un son sublime à tout endroit.*

## Spécifications

<b>Réponse en fréquence</b>	90Hz-20kHz (±3dB)
<b>Alimentation recommandée</b>	15 – 100 watts
<b>Impédance nominale</b>	8 ohms
<b>Sensibilité</b>	87dB
<b>Woofers</b>	114mm
<b>Tweeter</b>	Dôme de 20mm
<b>Fréquence de recouvrement</b>	3.5kHz
<b>Poids net</b>	2,22kg
<b>Dimensions</b> (H x L x P)	157 x 157 x 167mm

## Options d'installation

Le haut-parleur SoundWare peut être fixé sur un mur à l'aide du matériel fourni ou simplement posé sur une étagère. S'il est placé sur une étagère, fixez simplement le pied adhésif en caoutchouc et branchez les fils.

## Fixation du support à rotule pivotante

Si vous désirez utiliser le support de montage, vous devez fixer le support à rotule pivotante au haut-parleur. Utilisez les quatre vis de mécanique à tête fraisée fournies comme illustré sur l'image.

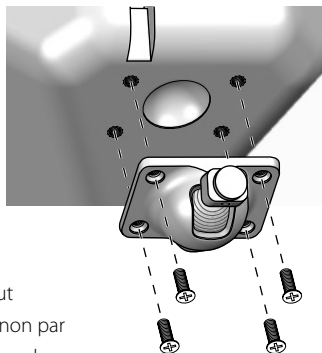

## Fixation du support mural

Les supports de fixation des haut-parleurs sur un mur plat ou dans un coin sont fournis. Toutefois, le matériel de fixation au mur n'est pas fourni. Pourquoi ? Car les haut-parleurs peuvent être fixés sur de nombreuses surfaces différentes. Il peut s'agir d'une cloison sèche ordinaire qui peut être supportée ou non par un poteau. Il peut s'agir d'un panneau en bois ou même d'un mur de fondation en béton. Nous ne pouvons fournir aucune pièce de fixation unique, adaptée à toutes les situations. En prenant en compte la surface sur laquelle vous devez monter le haut-parleur, veuillez acheter les pièces de fixation adaptées. Vous avez besoin de quatre pièces de fixation par haut-parleur. Si vous ne savez quel type de fixation utiliser, apportez le support de fixation dans un magasin de bricolage, indiquez le type de mur sur lequel vous allez installer le haut-parleur, et demandez la pièce de fixation recommandée. N'oubliez pas le poids du haut-parleur.

## Fils des haut-parleurs

Pour les distances de moins de 6m vous pouvez utiliser un fil de taille 16. Mais, en général, vous devez utiliser un fil de taille 14, adapté aux distances allant jusqu'à 15m. Pour les distances supérieures à 15m, utilisez un fil de taille 12.

## Polarité de branchement des haut-parleurs

Tous les haut-parleurs d'un système doivent être suspendus avec la même polarité, c'est-à-dire « en phase ». Les bornes des haut-parleurs SoundWare sont codées par couleur pour identifier les bornes « + » (rouge) et « - » (noire). Tous les fils sont marqués d'une manière ou d'une autre afin de pouvoir distinguer les deux conducteurs. Le marquage peut être moulé dans la gaine d'un conducteur, ou la gaine peut être striée, ou il peut s'agir d'un code couleur. Utilisez le marquage des fils des haut-parleurs pour vérifier que la borne « + » de l'amplificateur est branchée à la borne « + » du haut-parleur, et que la borne « - » est branchée à la borne « - » pour chaque branchement.

## Branchement des haut-parleurs

Séparez les deux conducteurs du fil. A l'extrémité du fil, dénudez la gaine sur environ 9mm. Appuyez sur le sommet de la borne pour ouvrir un orifice destiné au fil. Insérez le fil et relâchez la borne pour bloquer le fil. Vérifiez que tous les conducteurs de fil sont branchés.

**Note :** le haut-parleur est pourvu d'un canal à l'arrière pour cacher et ranger proprement les fils.

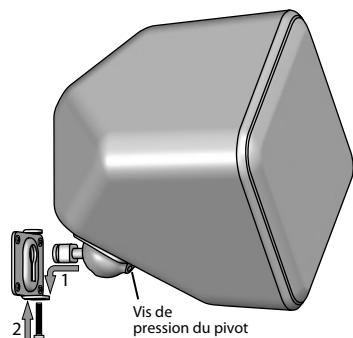
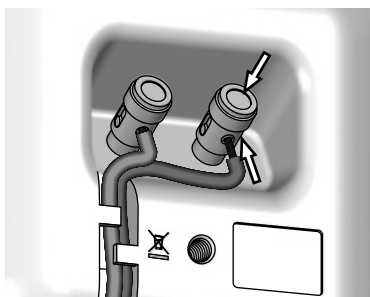

## Fixation des haut-parleurs

Dès que le support est monté et le haut-parleur branché, la procédure suivante est simple.

- 1 Placez l'extrémité arrondie du support du haut-parleur dans le support mural et faites-le glisser pour le bloquer en place.
- 2 En option – Insérez et serrez la vis pour fixer l'ensemble.

Les haut-parleurs SoundWare peuvent pivoter dans leurs supports. Ils peuvent être inclinés de 40 degrés vers le bas dans le sens vertical. Quand le support de fixation mural est employé, ils peuvent pivoter de 20 degrés dans le sens latéral. (Note : le support de coin ne permet pas de faire pivoter le haut-parleur dans le sens latéral.) Desserrez la vis de pression du pivot à l'avant du support à rotule pivotante ; faites pivoter le haut-parleur en position et resserrez la vis.

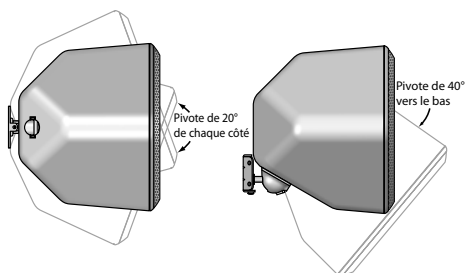

## Garantie limitée

Boston Acoustics garantit à l'acheteur d'origine que les enceintes SoundWare ne comportent aucun défaut de pièce et main d'œuvre pendant une période de 5 ans à partir de la date d'achat.

Votre responsabilité consiste à installer et à utiliser les haut-parleurs en accord avec les instructions fournies, à assurer un transport sécurisé vers un représentant de service agréé de Boston Acoustics, et à présenter une preuve d'achat sous la forme d'un ticket de caisse en cas de demande de service.

Les dommages résultant d'une utilisation abusive ou erronée, d'une installation incorrecte, d'un accident, d'une expédition inadaptée, ou de réparations / modifications par une personne autre qu'un représentant de service agréé par Boston Acoustic sont exclus de cette garantie.

Cette garantie est réservée au produit de Boston Acoustic et ne couvre pas les dommages d'un quelconque équipement associé.

Cette garantie ne couvre pas le coût de l'enlèvement ou de la réinstallation. Cette garantie est annulée si le numéro de série a été enlevé ou abîmé. Cette garantie vous accorde des droits légaux spécifiques. Vous pouvez disposer de droits complémentaires qui diffèrent d'un état à l'autre.

## Demande de service – U.S.A.

Veillez contacter en premier lieu le revendeur auprès duquel vous avez acheté ce produit. Si aucune assistance n'est possible, veuillez écrire à :

Boston Acoustics, Inc.  
300 Jubilee Drive  
Peabody, MA 01960 USA

ou contactez-nous par e-mail à :

support@bostona.com

Nous vous informerons rapidement des mesures à prendre. Si vous devez retourner votre haut-parleur SoundWare à l'usine, veuillez l'expédier dans un colis prépayé. Après la réparation, il vous sera retourné en fret prépayé aux Etats-Unis et au Canada.

La présence de ce symbole sur le produit indique qu'il ne peut être jeté dans les ordures ménagères. Vous devez le placer dans une poubelle de collecte séparée, destinée aux déchets électroniques, ou le retourner chez un détaillant lors de l'achat d'un produit similaire. Le fabricant a payé en vue du recyclage de ce produit. Ainsi, vous contribuez à la réutilisation et au recyclage ; vous minimisez les effets néfastes sur l'environnement et la santé ; et vous évitez des amendes pour une mise au rebut incorrecte.

